

# 基礎情報学をベースにした授業

(東京大学大学院 情報学環・学際情報学府 西垣研究室との共同研究)

# 大学院との共同研究

東京大学大学院 情報学環・学際情報学府

西垣研究室

基礎情報学

ITリテラシー教育  
であるとの誤解

論理的な裏付けの欠如

「社会と情報」の  
問題

不明確な用語、概念

内容に一貫性がない

情報Cからの積み残し

~~東京大学~~

# 基礎情報学入門

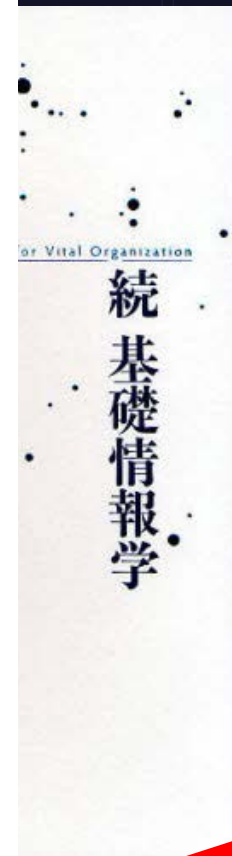

最も易しい

# 授業用資料

## (プレゼンテーションと生徒用プリント)

### ◆見開き左ページ：プレゼンテーションの 슬라이ドと授業解説

左ページは、プレゼンテーション用スライド、このページのポイント・重点、『生命と機械をつなぐ—基礎情報学入門』の参照先、授業を行う上での留意点の解説で構成されています。

プレゼンテーションの  
スライド

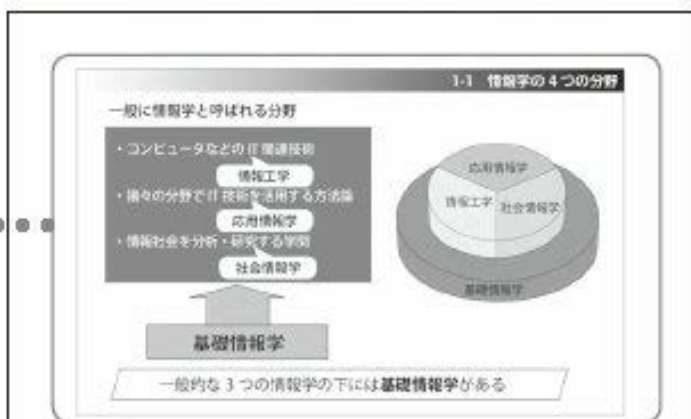

このページの  
ポイント・重点  
『生命と機械をつなぐ—  
基礎情報学入門』の参照先

**ポイント**  
授業では、一般的な情報学を行わず、一般的な情報学の下にある「基礎情報学」を行うことを理解させる。

▶ 『生命と機械をつなぐ—基礎情報学入門』なら、どこ！  
1.2 情報学の分野, p14-19

授業を行う上での  
留意点の解説

**ポイント**  
「情報学のイメージ」を共有理解させる。  
—一般的な情報学の説明  
1. 情報工学  
情報処理理論に代表されるIT関連技術論。  
→ (1)  
2. 応用情報学  
法学、政治学、歴史学、言語学など文系の分野でIT技術を活用するための方法論。  
→ (2)  
3. 社会情報学  
情報社会そのものを、人文学的・社会的に分析する学問。  
→ (3)

**基礎情報学の説明**  
上記の3つの情報学の基礎を固め、さらに情報社会の取組問題に対応するための幅広いアプローチを有する、授業で重要なのは「基礎情報学」であることを認識させる。

### ◆見開き右ページ：穴埋め式の生徒用授業プリント

右ページは、穴埋め式の生徒用授業プリントです。コピーしてお使いください。空欄の解答は、各章末にあります。

#### 1 情報学の4つの分野

情報という言葉からイメージされる事柄を挙げてみましょう。

一般に情報学と呼ばれる分野は3つあります。

1. コンピュータなどの基礎となる情報処理理論に代表されるIT関連技術論。  
→ (1)
2. 法学、政治学、歴史学、言語学など文系の分野でIT技術を活用するための方法論。  
→ (2)
3. 情報社会そのものを、人文学的・社会的に分析する学問。  
→ (3)

実は、この3つの情報学の下には、基礎となる学問である「(4) \_\_\_\_\_」が存在します。「基礎情報学」は上記の3つ分野の情報学を学ぶのに必要であることは当然ですが、3分野に直接関係しなくても現代のような情報化社会を生きる際にとっても重要な学問です。授業では、この「基礎情報学」をベースに話を進めていきます。

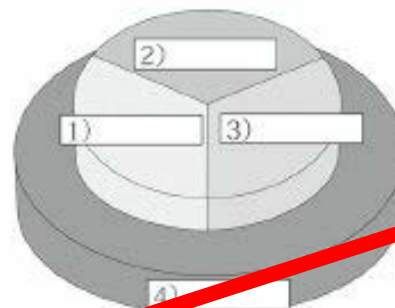

1. 情報工学 (1)

デジタルで実践

# 授業ビデオ(YouTube)

The screenshot shows a Firefox browser window with the YouTube search results for "生命と機械をつなぐ授業". The search bar contains the text "生命と機械をつなぐ授業". The results list several videos, each with a thumbnail, title, description, and metadata.

検索結果: 約 16 件

- 生命と機械をつなぐ授業 1 知覚と意味、そして情報(1)**  
東京大学大学院情報学環・学際情報学府の西垣研究室との共同研究による「基礎情報学からデザインした高校情報」より、第1章「知覚と意味、そして情報」の第6 ...  
50:52 NEW HD ユーザー名: 聡 中島 | 1 日前 | 15 回再生
- 生命と機械をつなぐ授業 5 メディア**  
東京大学大学院情報学環・学際情報学府の西垣研究室との共同研究による「基礎情報学からデザインした高校情報」より、第5章「メディア」授業データ 埼玉 ...  
44:57 NEW HD ユーザー名: 聡 中島 | 1 日前 | 8 回再生
- 生命と機械をつなぐ授業 2-1 3つの情報概念・人の意識(1)**  
東京大学大学院情報学環・学際情報学府の西垣研究室との共同研究による「基礎情報学からデザインした高校情報」より、第1章「知覚と意味、そして情報」の第7 ...  
52:22 NEW HD ユーザー名: 聡 中島 | 1 日前 | 15 回再生
- 生命と機械をつなぐ授業 3-1 アナログとデジタル(1)**  
東京大学大学院情報学環・学際情報学府の西垣研究室との共同研究による「基礎情報学からデザインした高校情報」より、第3章「アナログとデジタル」の第3節 ...  
50:04 NEW HD ユーザー名: 聡 中島 | 1 日前 | 2 回再生
- 生命と機械をつなぐ授業 2-2 3つの情報概念・人の意識(2)**  
東京大学大学院情報学環・学際情報学府の西垣研究室との共同研究による「基礎情報学からデザインした高校情報」より、第2章「3つの情報概念・人の意識」の第 ...  
12:06 NEW HD ユーザー名: 聡 中島 | 1 日前 | 13 回再生
- 生命と機械をつなぐ授業 β版 心の心的システム・社会システム**  
東京大学大学院情報学環・学際情報学府の西垣研究室との共同研究による「基礎情報学からデザインした高校情報」より、第4章「心の心的システム・社会システム」の第1節 ...  
10:00 NEW HD ユーザー名: 聡 中島 | 1 日前 | 10 回再生

「生命と機械をつなぐ授業」

# 情報の本質を問う新しい授業へ



御清聴ありがとうございました。

新